

Государственное бюджетное образовательное учреждение
дополнительного профессионального образования
Республики Крым
«Крымский Республиканский институт постдипломного
педагогического образования»

Ю. Н. Горошко

**РАБОЧАЯ ТЕТРАДЬ
ДЛЯ СЛУШАТЕЛЕЙ ДОПОЛНИТЕЛЬНОЙ
ПРОФЕССИОНАЛЬНОЙ ПРОГРАММЫ
ПОВЫШЕНИЯ КВАЛИФИКАЦИИ**

**Актуальные вопросы преподавания предмета
«Основы религиозных культур
и светской этики (ОРКСЭ)»
в общеобразовательных организациях**

ИЗДАТЕЛЬСТВО



АНТИКВА

Симферополь
2021

УДК 373.167.1: 281.9

ББК 86.372я72

Г 70

Печатается по решению Ученого Совета

ГБОУ ДПО РК «Крымский республиканский институт постдипломного педагогического образования» от 19. 03. 2020 г. протокол №2

Рецензенты:

Грива Ольга Анатольевна – доктор философских наук, заведующая кафедрой религиоведения Таврической академии КФУ им. В. И. Вернадского, профессор;

Терегулова Татьяна Алексеевна – директор МБОУ «СОШ № 34»;

Лесько Людмила Александровна – заместитель директора по воспитательной работе МБОУ «СОШ № 34».

Г 70 Горошко Ю. Н.

Рабочая тетрадь для слушателей дополнительной профессиональной программы повышения квалификации «Актуальные вопросы преподавания предмета «Основы религиозных культур и светской этики (ОРКСЭ)» в общеобразовательных организациях» / Ю.Н. Горошко. – Симферополь : Изд-во ООО «Антиква», 2021. – 99 с.

ISBN 978-5-6046757-3-1

Рабочая тетрадь является приложением к дополнительной профессиональной программе повышения квалификации «Актуальные вопросы преподавания предмета «Основы религиозных культур и светской этики (ОРКСЭ)» в общеобразовательных организациях» и предназначена для теоретической и практической работы слушателей данной программы – учителей, преподающих предмет ОРКСЭ. Может использоваться при усвоении нового материала и его закреплении, а также повторении и обобщении изученного. Данное учебное издание адресовано слушателям курсов повышения квалификации, учителям, преподающим предмет ОРКСЭ.

УДК 373.167.1: 281.9

ББК 86.372я72

©Горошко Ю. Н., 2021

ISBN 978-5-6046757-3-1

© Оформление. ООО «Антиква», 2021

СОДЕРЖАНИЕ

Раздел 1. Методология и методика преподавания предмета «Основы религиозных культур и светской этики (ОРКСЭ)»..... 5

- 1.1. Нормативно-правовая база реализации предмета ОРКСЭ. Современные подходы в преподавании религиозных культур..... 5
- 1.2. Духовно-нравственное воспитание школьников с позиций системного подхода в рамках реализации ФГОС 1 1
- 1.3. Основные формы и виды учебной деятельности в рамках преподавания ОРКСЭ 1 7
- 1.4. Реализация инновационных методик в преподавании предмета ОРКСЭ 2 4
- 1.6. Информационно-просветительская работа с родителями в рамках реализации предмета ОРКСЭ 2 9

Раздел 2. Теоретические и практические аспекты изучения религиозных культур 31

- 2.1. Специфика религиозного знания. Роль религии в обществе и в становлении личности 3 2
- 2.2. Религиозная культура и искусство. 4 1
- 2.3. Традиционные российские религии 4 9
- 2.4. Православная культура в Крыму: история распространения и современное влияние..... 8 0
- 2.5. Православная педагогика и основы семейных отношений..... 8 4
- 2.6. Исламская культура в Крыму..... 8 7
- 2.7. Актуальные вопросы преподавания учебного модуля «Основы светской этики» 8 9
- 2.8. Особенности религиозной безопасности в рамках преподавания ОРКСЭ 9 3

ПРЕДИСЛОВИЕ

В связи с введением предмета «Основы религиозных культур и светской этики» как обязательного в общеобразовательных учебных заведениях РФ, возникла необходимость разработки программ повышения квалификации и обеспечения учителей методическими материалами по данному направлению. Рабочая тетрадь разработана к дополнительной программе повышения квалификации «Актуальные вопросы преподавания предмета «Основы религиозных культур и светской этики (ОРКСЭ)» в общеобразовательных организациях». Тетрадь включает два раздела в соответствии с модулями программы. Первый раздел посвящен вопросам методологии и методики преподавания предмета ОРКСЭ, второй - теоретическим и практическим аспектам изучения религиозных культур. Особое внимание в учебном издании уделяется изучению традиционных российских религий. В тетради представлены краткие теоретические сведения по темам программы и практические задания. Рабочая тетрадь может использоваться при изучении и закреплении нового материала, а также для повторения и обобщения уже изученного.

Представленная рабочая тетрадь является инструментом проверки качества усвоения материала по программе, а также средством стимулирования познавательного интереса и самостоятельной работы слушателей программы. Данное учебное издание может использоваться при реализации программ повышения квалификации учителей, преподающих ОРКСЭ.

РАЗДЕЛ 1. МЕТОДОЛОГИЯ И МЕТОДИКА ПРЕПОДАВАНИЯ ПРЕДМЕТА «ОСНОВЫ РЕЛИГИОЗНЫХ КУЛЬТУР И СВЕТСКОЙ ЭТИКИ (ОРКСЭ)»

1.1. Нормативно-правовая база реализации предмета ОРКСЭ. Современные подходы в преподавании религиозных культур

В Российской Федерации изучение религиозных культур в системе образования регламентируется следующими основными законодательными актами: Конституция Российской Федерации (1993), Федеральный закон «Об образовании в Российской Федерации» (2012), Федеральный закон «О свободе совести и о религиозных объединениях» (1997) [1, 10, 9]. Основное значение в нормативном регулировании преподавания религиозных культур и светской этики в школе имеет статья 87 закона «Об образовании в Российской Федерации» [10].

1. Перечислите основные конституционно-правовые нормы Российской Федерации, связанные с религиозной сферой.

2. Поясните следующие тезисы:

- Российская Федерация — светское государство.

.....
.....
.....

- В Российской Федерации признается идеологическое многообразие.

.....
.....

- Каждому гарантируется свобода совести и вероисповедания.

.....
.....

- В Российской Федерации закреплён светский характер образования.

.....
.....

Можно классифицировать государства на основании отношения официальной власти к религии. В соответствии с этим критерием принято выделять светские, клерикальные, теократические и атеистические государства.

3. *Внесите в таблицу признаки государств, в соответствии с их типами.*

Светские	Клерикальные	Теократические	Атеистические

4. *Определите типы перечисленных государств и внесите их в таблицу.*

Российская Федерация

Великобритания

Германия

Греция

Иран
 Франция
 Белоруссия
 Ватикан
 Саудовская Аравия
 КНДР
 Турция
 Марокко
 Израиль

Светские	Клерикальные	Теократические	Атеистические

5. Охарактеризуйте социокультурные предпосылки современной государственной политики Российской Федерации в сфере преподавания религиозных культур и светской этики.

- 1).....
- 2).....
- 3).....
- 4).....

Важными документами, определяющими направление духовно-нравственного воспитания школьников, которыми также необходимо руководствоваться в процессе преподавания курса ОРКСЭ, являются: Стратегия развития воспитания в Российской Федерации на период до 2025 г., Стратегия национальной безопасности Российской Федерации, Концепция духовно-нравственного развития и воспитания личности гражданина России.

Стратегия развития воспитания в Российской Федерации на период до 2025 г. признает определяющую роль семьи в воспи-

тании и взаимодействии с религиозными организациями, призывает осуществлять поддержку общественных институтов - носителей духовных ценностей, что имеет непосредственное отношение к нормативным условиям реализации ОРКСЭ [7].

6. Каковы основные задачи Стратегии развития воспитания в Российской Федерации?

- 1)
- 2)
- 3)
- 4)
- 5)

В Стратегии национальной безопасности Российской Федерации в качестве общенационального интереса указано сохранение и развитие традиционных российских духовно-нравственных ценностей [6].

7. Перечислите основные угрозы государственной и общественной безопасности Российской Федерации:

Распоряжением Правительства Российской Федерации от 28.01.2012 г. № 84-р курс ОРКСЭ был введен во всех государственных и муниципальных школах в 4 классах с 1 сентября 2012/2013 учебного года в объёме 34 часов (1 час в неделю). ФГОС НОО включает предметную область «Основы религиозных культур и светской этики» (ОРКСЭ) как обязательную

и устанавливает модульную структуру предмета. По решению родителей (законных представителей) могут изучаться на выбор: основы православной культуры, основы иудейской культуры, основы буддийской культуры, основы исламской культуры, основы мировых религиозных культур, основы светской этики [8].

8. Дайте краткую характеристику каждого из модулей предмета ОРКСЭ.

Основы православной культуры	Основы иудейской культуры	Основы буддийской культуры

Основы исламской культуры	Основы мировых религиозных культур	Основы светской этики

9. Перечислите задачи учебного предмета ОРКСЭ:

- 1).....
- 2).....
- 3).....
- 4).....
- 5).....
- 6).....

Предметное содержание по каждому из модулей ОРКСЭ и планируемые результаты его освоения, а также учебная нагрузка по ОРКСЭ в примерных учебных планах для общеобразовательных организаций представлены в Примерной основной образовательной программе начального общего образования [5]. Основное учебно-методическое обеспечение по ОРКСЭ нормируется Федеральным перечнем учебников, утвержденным приказом Минпросвещения России от 28.12.2018 г. № 345 (ред. от 22.11.2019) [11].

10. Руководствуясь Примерной основной образовательной программой начального общего образования, заполните таблицу.

Общие планируемые результаты по ОРКСЭ	
Планируемые результаты по каждому учебному модулю ОРКСЭ	

В преподавании ОРКСЭ могут использоваться различные подходы и технологии, которые акцентируют внимание на разных аспектах предмета – теоретическом, культурологическом, аксиологическом и т.д. [19].

11. Дайте краткую характеристику современных подходов в преподавании ОРКСЭ.

- 1) **Феноменологический**
- 2) **Религиоведческий**

.....
3) **Инструментальный**

.....
4) **Диалогический**

.....
5) **Интерпретационный**

1.2. Духовно-нравственное воспитание школьников с позиций системного подхода в рамках реализации ФГОС

Стратегия развития воспитания в Российской Федерации на период до 2025 г. определяет ведущую направленность общего образования на духовно-нравственное воспитание. В Стратегии определено, что приоритетной задачей Российской Федерации в сфере воспитания детей является развитие высоко-нравственной личности, разделяющей российские традиционные духовные ценности. В числе приоритетов государственной политики в области воспитания в Стратегии указаны, в частности: формирование у детей высокого уровня духовно-нравственного развития, чувства причастности к историко-культурной общности российского народа и судьбе России.

1. Перечислите и охарактеризуйте основные направления государственной политики в области воспитания детей в соответствии со Стратегией развития воспитания в Российской Федерации до 2025 года:

1).....

.....
2).....

.....
3).....

4).....

5).....

6).....

Важным документом для обеспечения духовно-нравственного воспитания школьников является Концепция духовно-нравственного развития и воспитания личности гражданина России (2009). Указанный документ является методологической основой разработки и реализации федерального государственного образовательного стандарта общего образования. Концепция духовно-нравственного развития и воспитания личности гражданина России представляет собой ценностно-нормативную основу взаимодействия общеобразовательных учреждений с другими субъектами социализации – семьей, общественными организациями, религиозными объединениями, учреждениями дополнительного образования, культуры и спорта, средствами массовой информации. Целью этого взаимодействия является совместное обеспечение условий для духовно-нравственного развития и воспитания обучающихся [16, с. 6].

2. Дайте определения основным понятиям Концепции духовно-нравственного развития и воспитания личности гражданина России:

Нация.....

Национальная идентичность.....

.....
.....
.....
Патриотизм.....
.....
.....

.....
.....
.....
Гражданское общество.....
.....
.....

.....
.....
.....
Межэтнический мир и согласие.....
.....
.....

.....
.....
.....
Социализация.....
.....
.....

.....
.....
.....
Развитие.....
.....
.....

.....
.....
.....
Воспитание.....
.....
.....

.....
.....
.....
Национальный воспитательный идеал.....
.....
.....

.....
.....
.....
Базовые национальные ценности.....
.....
.....

.....
.....
Духовно-нравственное развитие личности.....
.....
.....

.....
.....
Духовно-нравственное воспитание личности гражданина России.....
.....
.....
.....

Основным содержанием духовно нравственного развития, воспитания и социализации являются базовые национальные ценности, хранимые в социально исторических, культурных, семейных традициях многонационального народа России, передаваемые от поколения к поколению и обеспечивающие успешное развитие страны в современных условиях. [16, с.18].

3. Перечислите и охарактеризуйте базовые национальные ценности народа России.

1.	
2.	
3.	
4.	

5.	
6.	
7.	
8.	
9.	
10.	

4. Каковы основные принципы организации духовно-нравственного развития и воспитания?

- 1).....
- 2).....
- 3).....
- 4).....
- 5).....

В Примерной основной образовательной программе начального общего образования в соответствии с требованиями ФГОС НОО содержится Программа духовно-нравственного развития, воспитания обучающихся при получении начального общего образования. Данная программа должна разрабатываться в каждой школе и предусматривать приобщение обучающихся к культурным ценностям своей этнической или социокультурной группы, базовым национальным ценностям

российского общества и общечеловеческим ценностям в контексте формирования гражданской идентичности.

5. Перечислите основные задачи духовно-нравственного развития, воспитания и социализации обучающихся на уровне начального общего образования:

1) В области формирования нравственной культуры:

.....
.....
.....

2) В области формирования социальной культуры:

.....
.....
.....

3) В области формирования семейной культуры:

.....
.....
.....

6. В чем состоит специфика системного подхода в образовании?

.....
.....
.....

7. Какие компоненты включает система духовно-нравственного развития и воспитания учащихся начальной школы?

- 1)
- 2)

- 3).....
- 4).....
- 5).....

1.3. Основные формы и виды учебной деятельности в рамках преподавания ОРКСЭ

Первые развернутые методические материалы по ОРКСЭ были подготовлены в 2010 г., в процессе экспериментальной апробации ОРКСЭ в группе регионов и направлены в эти регионы письмом Минобрнауки России (Департамент государственной политики в образовании) от 30 апреля 2010 г. № 03-831 «Об апробации комплексного учебного курса ОРКСЭ» [4]. После окончания эксперимента перед введением ОРКСЭ во всех общеобразовательных организациях Российской Федерации эти методические рекомендации были продублированы уже во все регионы письмом Минобрнауки России от 08.07.2011 N МД-883/03 «О направлении методических материалов ОРКСЭ» [3]. Обобщенные методические рекомендации по преподаванию ОРКСЭ были подготовлены к началу введения ОРКСЭ во всех школах России в 2012 г. и направлены в регионы письмом Минобрнауки России от 22.08.2012 г. № 08-250 «О введении учебного курса ОРКСЭ» [2].

1. Какой основной методический принцип реализации предмета ОРКСЭ? Выберите правильный вариант.

- А) Религиозный
- Б) Светский
- В) Культурологический
- Г) Философский

2. Дайте характеристику наиболее распространенных методов в педагогической практике. Приведите примеры их использования на уроках ОРКСЭ.

	Словесные	Наглядные	Практические	Репродуктивные
Характеристика методов				
Пример использования				

На занятиях ОРКСЭ значительная часть урока отводится работе с текстом. Тексты помогают проникнуть в смысл символического языка, раскрыть главные нравственные идеи религиозной культуры.

Одним из наиболее эффективных способов работы с текстами на уроках ОРКСЭ является *работа с притчами*.

Притчей называется небольшой рассказ, содержащий поучение в иносказательной форме. В предмете ОРКСЭ притчи выполняют особую роль, так как в них отражаются религиозные и светские традиции, передаются нравственные идеалы и образцы поведения.

Притчи можно разделить на 2 категории:

1) религиозного характера, требующие толкования и использования культурного и исторического контекста;

2) светские, основанные на жизненных ситуациях, близких учащимся. [24; 25].

3. *Перечислите основные свойства и функции притчи и заполните таблицу.*

Свойства притчи	Функции притчи

4. Перечислите возможные способы использования притч в учебном процессе:

.....

.....

.....

.....

.....

.....

.....

.....

.....

.....

.....

.....

.....

.....

.....

.....

.....

.....

.....

.....

.....

.....

Анализ притчи можно проводить по следующей схеме:

- Определение и обсуждение основной идеи и смысла притчи. Для этого ученики могут формулировать свои вопросы по тексту притчи или отвечать на вопросы, поставленные учителем.

- Выделить ключевые слова – понятия, с последующим комментированием.
- Сделать разбор текста притчи: анализ символов, структуры, понятийного аппарата, исторического контекста.
- Определение ценностей, которые отражает притча.

5. По предложенной схеме проведите анализ известных библейских притч: «Соломоново решение», «Притча о блудном сыне», «Притча о добром самарянине», «Притча о мытаре и фарисее».

6. Прочитайте притчи, сформулируйте по текстам вопросы для учеников, которые помогли бы определить главную идею и смысл притч.

ДРУЗЬЯ

В Сиракузах жили два друга - Дамон и Финтий. Дамона арестовали за долги и приговорили к смерти. «Позволь мне отлучиться до вечера, чтобы устроить свои домашние дела, - попросил Дамон правителя города Дионисия, - а вместо меня останется Финтий». Дионисий рассмеялся над такой наивной уловкой, но согласился. Подошёл вечер, Финтия уже вели на казнь. Но тут, продравшись сквозь толпу, подоспел Дамон: «Я здесь, прости, что замешкался». Дионисий, увидев это, воскликнул: «Ты прощён! А мне, прошу, позвольте быть вашим другом!»

Вопросы по тексту:.....

.....

.....

.....

.....

.....

.....

.....

.....

СЛЕДЫ НА ПЕСКЕ

Как-то раз одному человеку приснился сон. Ему снилось, будто он идет песчаным берегом, а рядом с ним — Господь. На небе мелькали картины из его жизни, и после каждой из них он замечал на песке две цепочки следов: одну — от его ног, другую — от ног Господа.

Когда перед ним промелькнула последняя картина из его жизни, он оглянулся на следы на песке. И увидел, что часто вдоль его жизненного пути тянулась лишь одна цепочка следов. Заметил он также, что это были самые тяжелые и несчастные времена в его жизни. Он сильно опечалился и стал спрашивать Господа:

— Не Ты ли говорил мне: если последую путем Твоим, Ты не оставишь меня. Но я заметил, что в самые трудные времена моей жизни лишь одна цепочка следов тянулась по песку. Почему же Ты покидал меня, когда я больше всего нуждался в Тебе?

Господь отвечал:

— Когда были в твоей жизни горе и испытания, лишь одна цепочка следов тянулась по дороге. Потому что в те времена Я нес тебя на руках.

Вопросы по тексту:.....

.....

.....

.....

.....

.....

.....

.....

.....

.....

.....

ПРИТЧА О МАМЕ

Однажды за день до своего рождения ребенок спросил у Бога:

— Я не знаю, зачем я иду в этот мир. Что мне там делать?

Бог ответил:

— Я подарю тебе ангела, который всегда будет рядом с тобой. Он все тебе объяснит.

— А как я пойму его, ведь я не знаю его языка?

— Ангел будет учить тебя своему языку. Он будет охранять тебя от всех бед.

— Как и когда я должен вернуться к Тебе?

— Твой ангел скажет тебе все.

— А как зовут моего ангела?

— Неважно как его зовут, у него много имен. Но ты для начала будешь называть его — мама.

Вопросы по тексту:.....

.....

.....

.....

.....

.....

.....

.....

.....

Важное место в реализации курса ОРКСЭ занимает работа в группах, которая позволяет ученикам получить эмоциональную и содержательную поддержку, создает эффект включенности в общую работу класса [19, с.15].

7. Перечислите основные правила организации групповой работы на уроках ОРКСЭ:

- 1).....
- 2).....
- 3).....
- 4).....

8. Заполните таблицу, оценив достоинства и недостатки групповой работы на уроках ОРКСЭ.

Достоинства	Недостатки

9. Каких ошибок следует избегать учителю, чтобы групповая работа была эффективной? Почему использование групповой формы работы особенно актуально именно на уроках ОРКСЭ?

Ошибки	Коррекция ошибок

10. Перечислите наиболее часто используемые формы и приемы групповой работы на уроках ОРКСЭ.

- 1).....
- 2).....
- 3).....

- 4).....
- 5).....
- 6).....

1.4. Реализация инновационных методик в преподавании предмета ОРКСЭ

К инновационным методам преподавания ОРКСЭ можно отнести:

- 1) Метод моральных дилемм и дискуссий
- 2) Эвристические методы
- 3) Проектирование
- 4) Исследовательский метод

Метод моральных дилемм и дискуссий – создание доступной для понимания школьников проблемной ситуации, имеющей отношение к реальной жизни, включающей два и более вопроса. Предлагается на основе анализа и доказательств правомерности поведения «героя» выбрать различные варианты ответов. Метод дает возможность школьникам сделать впоследствии самостоятельный выбор в реальных жизненных ситуациях.

Эвристические методы – это методы, используемые для решения творческих задач. Позволяют развивать креативные способности человека, вырабатывать новые продуктивные идеи, получать оригинальные и целенаправленные результаты.

Исследовательский метод. Учащиеся выполняют функции исследователя: самостоятельно выделяют гипотезу, подтверждают или опровергают ее, исходя из известных данных, делают выводы и обобщения, постигают ведущие понятия и идеи, а не получают их в готовом виде.

Проектирование - особый вид деятельности, сочетающий индивидуальную самостоятельную работу с групповыми занятиями, в результате, которого обучающиеся создают конечный продукт из собственного творчества, учатся анализировать ситуацию, выделять проблему, формулировать ожидаемые результаты, ставить задачи, находить оптимальный способ решения проблемы, составлять план действий, учитывать потенциальные ресурсы и превращать их в реальные, оценивать и анализировать свою работу, соотносить полученные результаты с ожидаемыми.

1. Приведите примеры использования инновационных методик в преподавании ОРКСЭ.

Название метода	Метод моральных дилемм и дискуссий	Эвристические методы	Исследовательский метод	Проектирование
Примеры использования				

Цель проведения учебных дискуссий: развитие критического мышления школьников, формирование их коммуникативной и дискуссионной культуры.

К характерным чертам учебной дискуссии М.В.Кларин относит следующие:

- 1) Учебная дискуссия диалогична по самой своей сути —

и как форма организации обучения, и как способ работы с содержанием учебного материала.

2) Дискуссия стимулирует инициативность учащихся, развитие рефлексивного мышления.

3) Взаимодействие в учебной дискуссии строится не просто на поочередных высказываниях, вопросах и ответах, но на обращении учеников друг к другу.

4) Важной чертой учебной дискуссии является диалогическая позиция педагога, которая реализуется в предпринимаемых им специальных организационных усилиях, задает тон обсуждению, соблюдению его правил всеми участниками.

5) На первых порах использования учебной дискуссии усилия педагогов сосредоточены на формировании дискуссионных процедур. Впоследствии в центре внимания педагога оказывается не только выявление различных точек зрения, позиций, но также сопоставление интерпретаций сложных явлений, выход за пределы непосредственно данной ситуации, поиск личностных смыслов [18].

2. По каким темам предмета ОРКСЭ уместно организовывать дискуссионные формы занятий?

.....
.....
.....
.....
.....
.....

3. Разработайте примерный план проведения фрагмента дискуссионного занятия.

.....

.....
.....
.....
.....
.....
.....
.....

В последнее время наиболее актуальной из инновационных педагогических методик становится работа с проектами. Это обусловлено тем, что реализация проектов способствует развитию социальных компетентностей, которые пригодятся и в профессиональной и в личной сфере. К их числу относятся:

- Умение решать проблемы.
- Умение работать в команде.
- Умение осуществлять деловую коммуникацию и участвовать в дискуссии.
- Умение критически относиться к проблемам.
- Умение работать с информацией [17].

4. Какими правилами необходимо руководствоваться при выборе темы проекта по предмету ОРКСЭ?

- 1).....
- 2).....
- 3).....
- 4).....
- 5).....
- 6).....

5. Перечислите и охарактеризуйте основные этапы работы над проектом на конкретном примере, используя тематику предмета ОРКСЭ.

1.
2.
3.
4.
5.
6.

1.5. Мониторинг результатов образовательной деятельности учащихся по предмету ОРКСЭ

Специфика предмета ОРКСЭ предполагает отсутствие традиционной балльной системы оценки. Однако учитель может использовать другие методы оценки уровня полученных знаний и навыков. Главный принцип, которым должен руководствоваться учитель при оценке работы на уроке ОРКСЭ – поощрение: положительно оценивать каждый удавшийся шаг ребенка, поддерживать любое проявление инициативы, желание высказаться, ответить на вопрос, поработать у доски, ведение тетради [19, с.35].

Из альтернативных методов оценивания можно выделить:

1) Педагогическое наблюдение.

С помощью данного метода как раз осуществляется последовательный мониторинг результатов образовательной деятельности учеников. Педагогическое наблюдение дает возможность проследить динамику развития ученика, устой-

чивость основных проявлений личностных особенностей в учебном процессе, выявлять сильные и слабые стороны, позволяет оценивать его не только по показателям учебной деятельности, но и по личностным проявлениям. Метод развивался в рамках личностно-ориентированного принципа образования и получил большое распространение в трудах И.С. Якиманской. [19, с. 35; 23].

1. Дайте характеристику методу педагогического наблюдения.

.....
.....
.....
.....
.....
.....
.....

2) Самооценка учащихся по результатам урока. В данном случае, используются листы самооценки, которые раздаются в начале изучения новой темы или групповой работы.

2. Перечислите базовые критерии листа самооценки.

- 1).....
- 2).....
- 3).....

3. Разработайте лист самооценки работы ученика на уроке ОРКСЭ, лист самооценки учеником урока ОРКСЭ.

4. Перечислите, какие еще методы для оценки знаний и достижений учеников на уроках ОРКСЭ могут быть использованы

.....
.....
.....

1.6. Информационно-просветительская работа с родителями в рамках реализации предмета ОРКСЭ

Преподавание предмета ОРКСЭ предполагает организацию социального партнерства семьи и школы, ориентирует на доверительное общение между родителями и детьми с опорой на нравственные основы семейной жизни. Сотрудничество семьи и школы – необходимое условие для создания оптимальных условий для духовного, нравственного и интеллектуального развития ребенка. Без взаимодействия с семьей, общности с родителями, без эмоциональной и этической поддержки со стороны семьи изучение предмета «Основы религиозных культур и светской этики» будет неполноценным и недостаточно эффективным.

Введению курса «Основы религиозных культур и светской этики» предшествует подготовительная работа с родителями. Главная задача этого этапа работы – создание установки на сотрудничество, стимулирование заинтересованности родителей в позитивных результатах усвоения содержания предмета их детьми.

1. Каковы основные направления работы с родителями в рамках реализации предмета ОРКСЭ?

1).....

.....

2).....

.....

3).....

.....

.....

2. Перечислите формы подготовительной работы с родителями перед введением предмета ОРКСЭ:

- 1).....
- 2).....
- 3).....
- 4).....
- 5).....

3. Как происходит выбор учебного модуля по предмету ОРКСЭ?

.....

.....

.....

.....

.....

.....

.....

4. Перечислите и охарактеризуйте формы просветительской работы с родителями в рамках реализации предмета ОРКСЭ:

- 1).....
- 2).....

3).....

.....

.....

4).....

.....

.....

5).....

.....

5. Дайте характеристику внеурочных и внеклассных мероприятий по ОРКСЭ, в которых могут принимать участие родители

.....

.....

.....

.....

.....

.....

РАЗДЕЛ 2. ТЕОРЕТИЧЕСКИЕ И ПРАКТИЧЕСКИЕ АСПЕКТЫ ИЗУЧЕНИЯ РЕЛИГИОЗНЫХ КУЛЬТУР

2.1. Специфика религиозного знания. Роль религии в обществе и в становлении личности

Религиозный взгляд на мир представляет одну из самых древних попыток понять мир как единое целое. Однако религия – это не только доктрина, а образ жизни и путь трансформации личности. Все религии исходят из идеи неполноты и несовершенства человека и предлагают пути нашего совершенствования, восхождения к высшей целостности, к спасению [21].

1. Дайте несколько определений понятия «религия». Какое из них Вы считаете наиболее правильным?

1).....

2).....

3).....

.....

4).....

.....

2. Перечислите сущностные признаки религии:

.....

.....

.....

.....

.....

.....

.....

3. Дайте характеристику структуры религии.

1).....

2).....

3).....

4).....

4. Дайте определения следующим понятиям:

1) **Доктрина**.....

.....

2) **Догматы**.....

.....

3) **Священное писание**.....

.....

4) **Откровение**.....

.....

5) **Молитва**.....

.....
6) Чудо.....

.....
7) Канон.....

.....
8) Канонизация.....

.....
9) Миссионерство.....

.....
10) Мессианство.....

.....
11) Грех.....

.....
12) Сакральное(священное).....
.....

5. Заполните таблицу, дав характеристику двум видам богословия

Апофатическое богословие	Катафатическое богословие

Для большинства религий самым главным является образ Бога. Бог выступает как абсолютная личность, верховное существо, свободное от всех недостатков, конечная цель мира, абсолютная полнота бытия (Философия религии).

6. Разные религии представляют разные модели связи Бога и мира. Дайте краткую характеристику этих моделей.

Теизм	
Пантеизм	
Деизм	

Социология религии исследует религию как социальный феномен. Предметом данной дисциплины являются религиозные группы, их образование и функционирование. Изучается влияние религии на общество и общества на религию [9, С. 9].

Психология религии – научная дисциплина, изучающая воздействие религии на душевную жизнь человека. Предметом психологии религии является религиозность как психический факт, религиозное поведение человека как выражение его внутренних переживаний.

7. *Перечислите социально-психологические функции религии:*

- 1).....
- 2).....
- 3).....
- 4).....
- 5).....
- 6).....
- 7).....

8. *Какие из перечисленных функций религии наиболее актуальны в преподавании ОРКСЭ?*

.....

Мировые религии впервые создают религиозные общины, обособляющиеся от естественных социальных сообществ типа семьи, племени, народа или государства. Религии ста-

новятся универсальными: они отрываются от того или иного конкретного сообщества, создавая религиозные группы на основе единственного признака - общности веры.

9. Дайте сравнительную характеристику различных типов религиозных организаций, заполнив недостающие звенья таблицы: [14].

**Социологические типы религиозных организаций
(жизненный цикл религиозной организации)**

	Секта	Церковь
Тип руководства	Харизматический лидер	
Источник членства		По семейной традиции: от родителей к детям
Активность членов	Высокая: полная преданность	
Тип вероучения		Детально разработанный
Тип обрядности	Неразвитый, основанный на глубокой эмоциональности	
Отношение к государству и другим религиям	Отрицание: выступает против других религий и светских организаций	

10. Раскройте механизмы догматизации и конфессионализации религиозной традиции.

.....
.....
.....
.....
.....
.....

С развитием НТП религия перестает составлять основу мировоззрения, все меньше влияет на мораль и поступки людей, перемещается в частную сферу. Однако с 70-гг. XX в. исследователи все чаще говорят о «десекуляризации», «постсекулярном обществе» и «религиозном возрождении». В современном мире возникают движения за «возрождение» традиционных религий, за «религиозное обновление». Феномен «религиозного возрождения» проявляется в двух основных направлениях: религиозный фундаментализм как трансформация традиционной религиозности и феномен новых религиозных движений (НРД) как формирование религиозности нового типа.

11. Дайте определение понятий:

Секуляризация.....

.....
.....

Десекуляризация.....

.....
.....

Религиозный фундаментализм.....

.....
.....

Новые религиозные движения.....

.....
.....
Психология религии – научная дисциплина, изучающая воздействие религии на душевную жизнь человека. Предметом психологии религии является религиозность как психический факт, религиозное поведение человека как выражение его внутренних переживаний.

Вера является базовой психологической потребностью человека и составляет основу любой религии. Вера может носить и нерелигиозный характер.

12. Проанализируйте сходства и различия религиозной и нерелигиозной веры. Заполните таблицу.

	Сходство	Различие
Религиозная вера		
Нерелигиозная вера		

Основу веры составляют чувства. В сфере религии чувства играют важнейшую, первостепенную роль. Психология религии поставила проблему динамики религиозных чувств в исторической и в личностной перспективе. Общая тенденция изменений состояла в вытеснении отрицательных переживаний положительными чувствами.

13. Перечислите, какие религиозные чувства Вам известны. Дайте их краткую характеристику.

.....
.....
.....
.....
.....

Динамика религиозных чувств в индивидуальной личностной перспективе реализуется в психологическом механизме религиозного катарсиса. Эстетический катарсис состоит в том, что в процессе художественного творчества или восприятия произведений искусства отрицательные переживания преодолеваются и вытесняются положительными. Такой же общий механизм религиозного катарсиса.

14. Опишите механизм религиозного катарсиса по этапам:

Первая фаза.....

.....
Вторая фаза.....

.....
Третья фаза.....

.....

Религиозные обряды и ритуалы можно рассматривать как своеобразные психотехники. К таким психотехникам можно отнести молитву, исповедь, медитацию.

15. Дайте характеристику перечисленным обрядам/психотехникам

Молитва.....

.....
Исповедь.....

.....
Медитация.....

.....

16. Чем отличаются западные и восточные обряды/ психотехники? Проведите сравнение между молитвой и медитацией и заполните таблицу.

	Сходство	Различие
Молитва		
Медитация		

Личностно значимым компонентом религии также является религиозный опыт. В современном мире наблюдается повышенный интерес к религиозному опыту. Одномерность жизни современного человека, растерянность, одиночество, замыкание в себе рождает потребность в переживаниях личного порядка

17. Перечислите основные характеристики религиозного опыта:

- 1).....
- 2).....
- 3).....
- 4).....
- 5).....

18. В течение жизни человека его религиозность может существенно меняться. Дайте характеристику этапов религиозного развития по Дж. Фаулеру:

1. Первичная или недифференцированная вера.....
.....
.....
2. Интуитивно-проекционная вера.....
.....
.....

- 3. Мифическо-буквальная вера.....
.....
.....
- 4. Синтетическо-конвенциальная вера.....
.....
.....
- 5. Индивидуально-рефлексивная вера.....
.....
.....
- 6. Объединяющая вера.....
.....
.....
- 7. Всеохватывающая вера.....
.....
.....

2.2. Религиозная культура и искусство.

Культура и религия соотносятся как целое и его часть. Многие памятники материальной и духовной культуры возникли в связи с религией.

Религиозная культура – часть духовной культуры человечества, порожденная религиозными запросами людей и призванная удовлетворять эти запросы.

1. Перечислите компоненты религиозной культуры:

.....
.....
.....
.....

Различают религиозное искусство в широком смысле слова – как имеющее религиозную направленность, но не связанное непосредственно с культом, и в узком смысле - как

включенное в систему культа.

2. Приведите примеры религиозного искусства, включенного в систему культа и вне нее.

Религиозное искусство, включенное в систему культа	Религиозное искусство вне системы культа

Каноном (греч. -- норма, правило) в церковном искусстве является свод обязательных положений, касающихся хода богослужения и его эстетического оформления. Он предписывает тип архитектурного решения храма (как его внешние формы, так и организацию внутреннего пространства), порядок расположения сюжетов изобразительного искусства (стенописи и икон), содержание, последовательность песнопений и театрализованных действий священнослужителей и паствы.

3. Дайте краткую характеристику канона иконописи. Чем отличается икона от портрета, иконопись от изобразительного искусства?

.....

.....

.....

.....

.....

.....

.....

4. Какие иконы Вам известны?

1).....

- 2).....
- 3).....
- 4).....
- 5).....

5. «Расшифруйте» символику раннего христианства:

Корабль.....

Виноградная лоза.....

Ихтис.....

Агнец.....

Якорь.....

Череп.....

Орел.....

Лев.....

Телец.....

Треугольник.....

6. Перечислите наиболее известные произведения художников эпохи Возрождения, созданные на религиозные сюжеты

Джотто.....

Леонардо да Винчи.....

Рафаэль.....

Микеланджело.....

Ритуалы (или обряды) являются одной из сущностных характеристик религии и представляют неотъемлемую часть религиозной культуры. Ритуалы — это поведение человека, различные символические действия, которые связывают его с потусторонним миром, Богом.

7. Заполните таблицу, перечислив и охарактеризовав основные обряды традиционных российских религий

	Православие	Ислам	Иудаизм	Буддизм
Основные обряды и их смысл				

Обряды могут быть коллективными или индивидуальными, ежедневными, еженедельными, календарными (праздничными) или такими, которые человек выполняет лишь единожды в своей жизни. Они связаны с основными событиями жизни человека, такими, как рождение, вступление в брак или смерть.

8. *Перечислите религиозные обряды традиционных российских религий в соответствии с указанными категориями:*

Ежедневные:.....

.....

Еженедельные:.....

.....

Праздничные:.....

.....

Совершаемые один раз в жизни:.....

.....

Особым обрядом, характерным также для большинства религиозных традиций является паломничество. Паломничество — это путешествие с целью поклонения какому-то предмету или месту, являющемуся особенно священным для верующих данной религии.

9. Заполните таблицу, характеризующую места паломничества верующих традиционных российских религий.

	Православие	Ислам	Иудаизм	Буддизм
Места паломничества и их смысл				

В каждой религии есть обряды, связанные с теми днями, которые отмечаются верующими данной религии в память о каких-то самых важных для них событиях или о каком-то святом. Это праздники и праздничные обряды.

10. Заполните таблицу, характеризующую основные праздники традиционных российских религий:

	Православие	Ислам	Иудаизм	Буддизм
Религиозные праздники и их смысл				

Совместные ритуальные действия верующие выполняют в специально созданных **культурных сооружениях**. Эти сооружения могут разными по своему внешнему и внутреннему виду, но назначение у них всегда одно — совместное участие в ритуалах.

11. Заполните таблицу, характеризующую культурные сооружения традиционных российских религий

	Православие	Ислам	Иудаизм	Буддизм
Название				
Особенности внешнего строения				
Основные элементы внутреннего устройства				
Правила поведения				
Самые известные культурные сооружения в России				

В каждой религии есть свои отличительные символы для зримого воплощения принципиальных идей и доктрин. Ос-

ваивая принципиальные символы той или иной религии, мы приближаемся к пониманию ее основного содержания [21, с.164].



12. Заполните таблицу, характеризующую символику традиционных российских религий

	Православие	Ислам	Иудаизм	Буддизм
Религиозные символы и их смысл				

Символ креста встречается во всех культурах, но особую значимость он приобрел в христианстве, где сопрягается с образом великой жертвы Иисуса Христа.

13. Заполните таблицу «Основные виды креста в христианстве»

Название	Изображение	Характеристика
Четырехконечный крест		

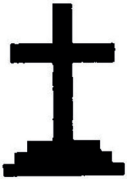
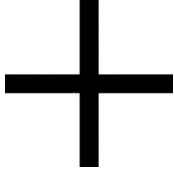
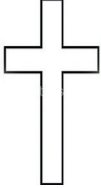
Шестиконечный крест		
Восьмиконечный крест		
Крест Голгофы		
Греческий крест		
Латинский крест		

14. Охарактеризуйте основные принципы исламского искусства. Какие виды исламского искусства Вам известны?

.....

.....

.....

.....
15. Охарактеризуйте основные принципы иудейского искусства. Какие предметы иудейского искусства получили наибольшее распространение?
.....
.....
.....

16. Охарактеризуйте основные принципы буддийского искусства. Какие виды буддийского искусства Вам известны?
.....
.....
.....

17. Перечислите наиболее известные в мире статуи Будды
.....
.....

2.3. Традиционные российские религии

В соответствии с Концепцией духовно-нравственного развития и воспитания личности гражданина России традиционные российские религии входят в перечень базовых национальных ценностей российского народа. В рамках этих религий формируются ценности религиозного мировоззрения, представления о вере, духовности, толерантности, формируемые на основе межконфессионального диалога. Важным принципом, заложенным в содержание предмета ОРКСЭ, является общность традиционных религиозных культур народов России в их многообразии. В процессе изучения предмета у школьников появится возможность осознать себя человеком, живущим в мире культурного и религиозного разнообразия. В результате обучения школьниками

должны быть усвоены следующие смыслы: каждая духовная культура имеет собственный контекст и свою логику, ни одна культура не может быть лучше другой, поскольку обладает значимым для развития определенной группы людей ценностным содержанием.

1. Перечислите традиционные российские религии. Какое количество людей в РФ их исповедуют? Внесите данные в таблицу.

Традиционные российские религии (название)				
Количество верующих (%)				

2. Какие религии, кроме традиционных российских, распространены в РФ?

.....

.....

.....

.....

.....

3. Перечислите известные Вам национальные религии. В чем отличие национальных религий от мировых?

.....

.....

.....

.....

.....
.....
.....
.....

Большинство верующих россиян исповедуют православие. Это традиционная религия многих коренных народов России: русских и осетин (с X века), удмуртов, чувашей, марийцев, коми, карел, мордвы, осетин, якутов и других (с XVI–XVIII вв.). Православие является традиционной религией жителей Восточной и Юго-Восточной Европы: украинцев, белорусов, грузин, молдаван, греков, болгар, сербов, черногорцев, македонцев, румын и других. Общее количество людей, чья традиционная национальная культура основана на православии, по приблизительным подсчётам, составляет до 300 млн человек.

4. Православные христиане объединены в 15 самостоятельных, не подчинённых единому центру церквей во всех частях света. Перечислите эти церкви:

- 1).....
- 2).....
- 3).....
- 4).....
- 5).....
- 6).....
- 7).....
- 8).....
- 9).....
- 10).....
- 11).....
- 12).....
- 13).....
- 14).....

15).....

Князь Владимир и его помощники долго стояли перед выбором: к какому религиозному культурному миру присоединиться молодой, но уже сильной державе? В результате выбор был сделан в пользу христианства. Причём христианство было принято от Византии. Произошло это в 988 году.

5. *Объясните причины выбора князем Владимиром христианства в качестве государственной религии страны?*

.....
.....
.....

Возникшая и утвердившаяся в Восточной Римской империи (Византии) православная религиозная традиция определила принципиальные особенности всей восточнохристианской культуры: специфику вероучения и догматики, особенности культа и церковной организации, своеобразие философско богословских воззрений и интегрированную религией систему этических, эстетических и интеллектуальных ценностей [20, с.86].

6. *Когда появляется и что означает термин «православие»?*

.....
.....
.....
.....

7. *Объясните смысл понятий:*

Первородный грех.....

Крещение.....

Евхаристия Литургия.....

.....
Троица.....

.....
Апостол.....

.....
Святой.....

.....
Таинства.....

.....
Символ веры.....

.....
Анафема.....

.....
Канонизация.....

Вероучение православия основано на Библии и Священном предании (апостольские правила, постановления семи Вселенских и некоторых поместных соборов, писания «мужей апостольских», творения «отцов церкви»).

8. Перечислите, какие книги входят в Ветхий Завет и Новый Завет

Ветхий Завет:.....

.....
.....
.....
.....
.....
.....
.....
.....
.....
.....

Новый Завет:.....

.....

.....
.....
.....

9. Какие евангелия христианство называет каноническими? В чем выражаются особенности каждого из канонических евангелий? Заполните таблицу [См 20, с. 72-75].

Евангелие от Марка	Евангелие от Матфея	Евангелие от Луки	Евангелие от Иоанна

Наиболее концентрированное изложение основных принципов христианской этики содержится в Нагорной проповеди, представленной в двух вариантах: у Матфея (гл. 5–7) и кратком – у Луки (гл. 6, 11–14 и 16). Заповеди, которыми начинается свою проповедь Иисус Христос, обещают блаженство тем, кто своим образом жизни приближает время Царства Небесного [20, с.59].

10. Назовите и кратко объясните девять Заповедей блаженства.

1).....
.....
.....

2).....

.....

3).....

.....

4).....

.....

5).....

.....

6).....

.....

7).....

.....

8).....

.....

9).....

.....

11. Сформулируйте «золотое правило нравственности» в православной традиции. В каком Евангелии о нем говорится? В чем особенность христианской формулировки «золотого правила нравственности»?

.....

.....

.....

.....

Основа Священного предания – Никео Константинопольский Символ веры, ставший квинтэссенцией христианского вероучения. Он состоит из 12 утверждений, емко и лаконично выражающих основные христианские догматы. Подробное толкование Символа веры составляет основу «Православного катехизиса».

12. Каковы основные постулаты Символа веры?

1).....

2).....

3).....

4).....

5).....

6).....

7).....

8).....

.....

9).....

.....

10).....

.....

11).....

.....

12).....

.....

Основанием православного культа являются таинства, во время которых на человека снисходит божественная благодать - нисходящая от Бога сила, укрепляющая в противостоянии греху. Таинства, совершаются только священнослужителями, поэтому спасение вне церкви невозможно.

13. Перечислите и охарактеризуйте таинства православной церкви.

1).....

.....

2).....

.....

3).....

.....

4).....

.....

5).....

.....
.....

6)

.....
.....

7)

.....
.....

14. Охарактеризуйте понимание человека в православии: духовное, душевное и телесное в человеке.

духовное в человеке	душевное в человеке	телесное в человеке

15. Дайте характеристику внутреннего устройства православного храма в соответствии с изображением.



.....
.....
.....
.....
.....
.....
.....
.....
.....
.....

16. Какие православные святые России Вам известны?
Заполните таблицу.

Православные святые России

Имена	Краткие сведения

17. Какие православные святые Крыма Вам известны?
Заполните таблицу.

Православные святые Крыма

Имена	Краткие сведения

18. Какие православные святыни России Вам известны?
Заполните таблицу.

Православные святыни России

Названия	Краткие сведения

19. Заполните таблицу «Православные праздники»

Тип праздника	Особенности	Примеры
Великие праздники		
Двунадесятые		
Недвунадесятые		
Средние		
Малые		

20. Охарактеризуйте культурное влияние православного христианства в России:

.....
.....
.....
.....
.....
.....
.....
.....

Ислам. В начале 7-го века на Аравийском полуострове зародилась новая мировая религия – ислам. История формирования ислама неразрывно связана с жизнью и деятельностью Пророка и Посланника Аллаха Мухаммада бин Абдаллаха бин Абд-аль-Мутталиба, Ислам после начала Откровения Мухаммаду в 610 г. в течение нескольких десятилетий распространился среди арабских племен и народов соседних государств, стал не только религиозным учением, но и основой новой мировой цивилизации и культуры.

По сравнению с христианами, мусульмане живут более компактно: преимущественно на Ближнем и Среднем Востоке (2/3 верующих). Однако исламская вера проникла и в те страны и регионы, которые далеки от родины пророка Мухаммеда. Например, в Индонезии ислам исповедует 90% населения, в Малайзии – 60%. Много мусульман в Северной Африке. В России ислам особенно распространён в Татарстане, Башкортостане и на Северном Кавказе. Сейчас в мире более 1,5 млрд мусульман. Конституции нескольких стран объявили ислам государственной религией.

На территории современной России издавна жили мусульмане, во времена князя Владимира на Волге существовало мусульманское государство Булгария. Ещё раньше ислам

начал распространяться среди жителей Северного Кавказа. В XVI в. в состав Российского государства вошли народы, религией которых был ислам. Тогда российские мусульмане жили в основном в Поволжье и на Урале. В XIX в. в состав России вошли Северный Кавказ и Азербайджан, где также большинство жителей были мусульманами.

21. Что означают слова «ислам», «мусульманин»

.....
.....

22. Дайте определение понятиям:

Таухид.....

.....

Хиджра.....

.....

Имам.....

.....

Умма.....

.....

Шариат.....

.....

Тафсир.....

.....

Суть исламской религиозной практики выражена в системе пяти обязательных для всех мусульман предписаний, называемых «пять столпов ислама».

23. Перечислите и охарактеризуйте «пять столпов ислама»

1).....

.....

2).....

.....

.....
3).....
.....

4).....
.....

5).....
.....

24. *Каковы основные догматы мусульманского вероучения?*

1).....
.....

2).....
.....

3).....
.....

4).....
.....

5).....
.....

6).....
.....

25. *Перечислите и охарактеризуйте основные направления ислама:*

1).....
.....

2).....
.....
.....
.....

26. Перечислите и охарактеризуйте основные правовые школы ислама (мазхабы)

1).....

.....

2).....

.....

3).....

.....

4).....

.....

5).....

.....

27. Что такое Священное Писание ислама и Священное Предание ислама?

.....

.....

.....

.....

Согласно исламской традиции Коран – это собрание пророческих откровений, полученных Пророком Мухаммадом через посредничество архангела Джебрайла от самого Аллаха. Слово «Коран» происходит от арабского «ал куран» – чтение и подразумевает чтение наизусть, или декламацию. Именно так Мухаммад передавал своим сподвижникам доверенные ему откровения [20, с.138].

28. Опишите главные цели и задачи ниспослания Корана.

.....

.....

.....

29. Охарактеризуйте структуру и композицию Корана.

.....

.....

.....

Система мусульманских законов, охватывающих личную и общественную сферы, зафиксирована в шариате, оформившемся в VIII в. Шариат – каноническое право, предельно детализированное и включающее юридические нормы и правила поведения. Шариат функционирует в согласии с адатом – обычным правом, базирующимся на местных нравах и традициях [27]

30. Заполните таблицу, характеризующую мораль в исламе

Поступки в исламе

Вид поступка	Оценка поступка	Примеры
Ваджиб		
Мандуб		
Муба		
Макрух		
Харам		

План мечети

1. Купол.
2. Минарет.
3. Фонтан для омовений во дворе.
4. Вход.
5. Молитвенный зал.
6. Кибла, стена, указывающая направление на Мекку.
7. Михраб.
8. Минбар.
9. Крытая аркада.

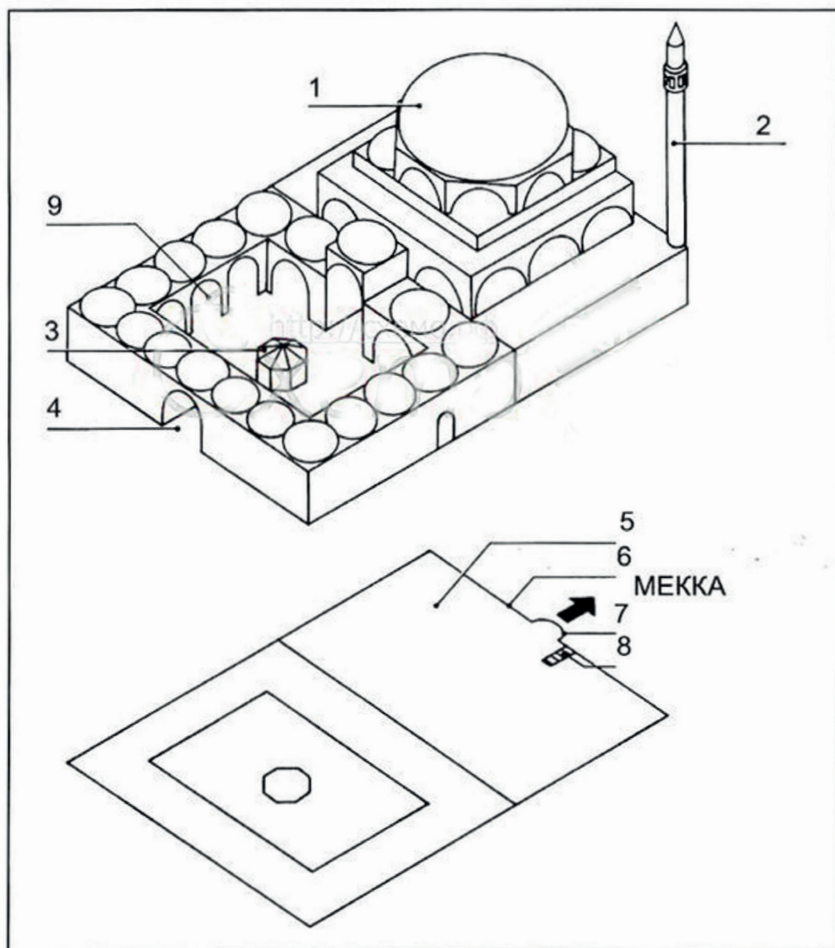

33. Какие мусульманские святыни Вам известны? Заполните таблицу.

Мусульманские святыни

Названия	Краткие сведения

34. Заполните таблицу «Мусульманские праздники»

Название праздника	
Новый год	
День Ашура	
Маулид ан-Наби	
Ночь Рагаиб	
Мирадж	
Ночь Бараат	

Рамадан	
Ночь предопределения	
Ураза байрам	
День Арафат	
Курбан байрам	

Иудаизм – первая монотеистическая религия (религия единого бога), которая начала формироваться во II тыс. до н.э. В основе иудаизма лежит учение о богоизбранности евреев как святого народа, призванного служить образцом всему человечеству. [22, с.8]. Верующие иудеи издревле жили на Руси, как это видно из русских летописей. Особую роль они стали играть с XVIII в., когда к России отошли обширные украинские и белорусские земли, где проживало очень большое еврейское население. Евреи здесь в основном занимались торговлей и различными ремёслами.

35. *Дайте определения понятиям:*

Тора.....

.....

Первый Иерусалимский храм.....

.....

Второй Иерусалимский храм.....

.....

Скиния.....

.....

Раввин.....

.....

Каббала.....

Тфилин.....

Хупа.....

36. *Перечислите и охарактеризуйте основные течения иудаизма:*

1).....

2).....

3).....

Священные книги занимают центральное место в иудаизме. Неслучайно иудеев называют «народом Книги». Самую важную роль играет Тора. Торой называют первую часть Священного писания - Пятикнижие, но зачастую объединяют под этим названием весь свод священных книг. Еще один важный момент, необходимый для понимания иудаизма, деление Торы на «письменную Тору» и «устную Тору».

37. *Перечислите, какие книги входят в свод священных текстов иудеев, и дайте их краткую характеристику.*

Письменная Тора (Танах)

1).....

2).....

.....
3).....
.....

.....
Устная Тора (Талмуд)
.....

1).....
.....

2).....
.....

.....
В XII веке знаменитый ученый и философ талмудист Маймонид вывел тринадцать принципов веры, которые являются главными и существенными в иудаизме.

38. Сформулируйте принципы веры Мойше Маймонида:

1).....
.....

2).....
.....

3).....
.....

4).....
.....

5).....
.....

6).....
.....

7).....
.....

8).....
.....

9).....
.....

-
10).....
.....
-
11).....
.....
-
12).....
.....
-
13).....
.....

Десять заповедей (названы «Десятисловием»(20:1-21)) являются основой всех религиозных и гражданских законов Израиля. Заповеди делятся на две части. Первые четыре заповеди – о взаимоотношениях израильтян с Богом, остальные шесть заповедей определяют социальные отношения в рамках общества, подчиняющегося Завету.

39. Перечислите 10 заповедей

- 1).....
.....
- 2).....
.....
- 3).....
.....
- 4).....
.....
- 5).....
.....
- 6).....
.....
- 7).....
.....
- 8).....
.....

9).....

10).....

.....

Религиозный еврей должен придерживаться правил кашрута. Это слово означает разрешенное или пригодное с точки зрения еврейской традиции. В частности, это касается питания.

40. Перечислите основные запреты иудеев, связанные с употреблением пищи

.....

.....

.....

.....

41. Дайте характеристику устройства синагоги в соответствии с изображением

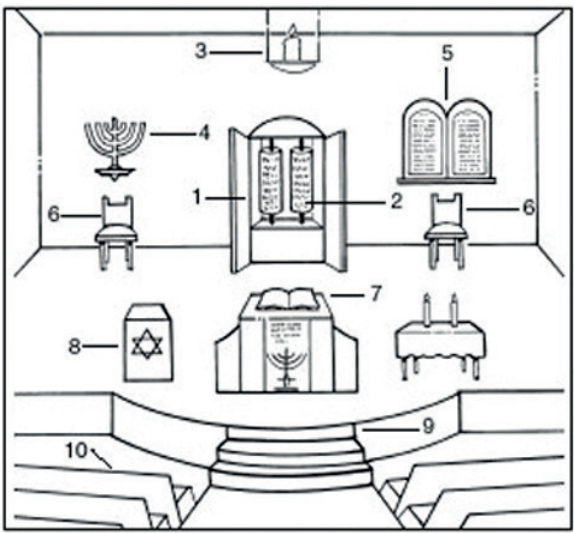

- 1)
- 2)
- 3)
- 4)
- 5)
- 6)
- 7)
- 8)
- 9)
- 10)

42. Заполните таблицу «Иудейские святыни»

Название	Характеристика

43. Заполните таблицу «Иудейские праздники»

Название	Характеристика
Шаббат	
Рош Ходеш	
Песах	
Шавуот	
Рош аШана	
Йом Кипур	
Суккот	
Симхат Тора	
Ханука	
Пурим	

Буддизм - наиболее древняя мировая религия. Она возникла в VI в. до н. э. в Индии, а в настоящее время распространена в странах Южной, Юго-Восточной, Центральной Азии и Дальнего Востока и насчитывает около 800 млн последователей. Буддизм начал распространяться в России в XVII—XVIII вв. Именно тогда в состав нашей страны вошло Забайкалье, где жили буряты, а в низовья Волги переселились калмыки. Оба этих народа с давних времён исповедовали буддизм. В XX в. семью буддийских народов России дополнили тувинцы. Ещё в 1741 г. императрица Елизавета Петровна издала указ, который провозглашал буддизм одной из официально признанных религий страны.

44. Дайте определение понятиям:

Будда.....

Дхарма.....

Сангха.....

Карма.....

Сансара.....

Нирвана.....

Долгое время буддийская традиция передавалась устно. Только через шестьсот лет все собранные сведения были объединены и записаны на пальмовых листьях на индийском языке пали. Эти листья были помещены в три особые корзины. Так появилось буддийское Священное писание, получившее название Трипитака, что означает «Три корзины мудрости».

45. Перечислите, какие книги входят в состав Трипитаки, и дайте их краткую характеристику.

1).....

2).....

3).....

46. Основу буддийского учения составляют Четыре Благородных Истины. Перечислите их и разъясните:

1).....

2).....

3).....

4).....

Путь буддийского совершенствования называют Восьмеричным путем, поскольку он включает восемь ступенек. Следуя Восьмеричному пути, буддист обретает Просветление. Восьмеричный путь составляет основу буддийской этики.

47. Перечислите и охарактеризуйте этапы Восьмеричного пути:

1).....

2).....

3).....

4).....

5).....

6).....

7).....

8).....

48. Заполните таблицу «Буддийские ритуалы»

Название	Характеристика
Ритуал принятия прибежища	
Чтение мантр	
Подношения	
Мистерия Цам	
Ритуальные флажки «хий морин»	

49. Заполните таблицу «Буддийские праздники»

Название	Характеристика
Весак	
Асалха	
Асола Перахара	
Саагалган	
Праздник слонов	
Бун-Катхин	
Круговращение Майтрейи	

Все традиционные российские религии отвечают на вопрос о том, в чём ценность каждого человека и как мы должны относиться к своему ближнему.

50. Перечислите основные нравственные принципы традиционных российских религий

.....
.....
.....
.....

51. Сформулируйте «Золотое правило нравственности»

.....
.....
.....

52. Охарактеризуйте роль семейных ценностей в религиозных традициях русского народа:

Православие

.....
.....
.....

Ислам

.....
.....
.....

Иудаизм

.....
.....
.....

Буддизм

.....
.....
.....

2.4. Православная культура в Крыму: история распространения и современное влияние

Процесс христианизации населения Крымского полуострова растянулся на довольно длительный промежуток времени. Новая религия проникала на полуостров через Боспор (Пантикапей) и Херсон (Херсонес), античные города, включенные в орбиту Римской империи.

1. Ответьте на вопросы теста:

1) *Каким временем датируют появление христианства в Крыму?*

- а) I в. н.э.
- б) IV в. н.э.
- в) X в. н.э.
- г) XII в. н.э.

2) *Кого считают первым проповедником христианства в Крыму?*

- а) Апостол Петр
- б) Апостол Андрей Первозванный
- в) Папа Климент IV
- г) Князь Владимир

3) *Где на территории Крыма впервые появляется христианство?*

- а) Евпатория
- б) Феодосия
- в) Херсонес
- г) Балаклава

4) *Когда закончился процесс христианизации в Крыму?*

- а) IV в.
- б) VI в.
- в) X в.

г) XVIII в.

5) *Какие христианские государственные образования существовали в Крыму в XIV – XV вв.*

- а) Херсонес
- б) страна Дори
- в) княжество Феодоро
- г) Пантикапей

б) *Какие народы, проживающие в Крыму, исповедуют православие?*

- а) греки
- б) армяне
- в) караимы
- г) крымчаки

2. *Перечислите три версии проникновения христианства в Крым*

- 1)
- 2)
- 3)

3. *Охарактеризуйте преобразования в Крыму, которые произошли в период правления византийского императора Юстиниана I:*

.....
.....
.....
.....

4. *Какие древнейшие христианские епархии существовали в Крыму в период с IV по X в.в.?*

- 1).....
- 2).....
- 3).....
- 4).....
- 5).....

5. Перечислите основные события осады Херсона князем Владимиром.

.....

.....

.....

.....

.....

6. Дайте определение следующим понятиям:

Корсунский поход князя Владимира.....

Иконоборческое движение.....

Пещерные монастыри Крыма.....

Таврическая епархия.....

7. Охарактеризуйте деятельность крымских святителей. Заполните таблицу.

Крымские святители

Имена	Краткие биографические сведения	Основные направления деятельности
Святитель Гурий (Карпов)		

Святитель Лука (Войно-Ясенец- кий)		
Святитель Инно- кентий (Борисов)		

8. Какие христианские (в том числе православные) святыни Крыма (храмы, монастыри, святые места и т.д.) Вам известны? Заполните таблицу.

Христианские святыни Крыма

Названия	Краткие сведения

2.5. Православная педагогика и основы семейных отношений

В настоящее время созрела необходимость создания целостной концепции православной педагогики, в рамках которой будут сохраняться исконные духовно-нравственные, культурные, исторические и национальные традиции, при этом отвечающие требованиям современной педагогики. Православная педагогика опирается на Божественное Откровение, изложенное в Священном Писании и в Священном Предании Православной Церкви.

1. Перечислите и охарактеризуйте основные принципы православной педагогики:

1).....

.....

2).....

.....

3).....

.....

2. Дайте краткую характеристику педагогической позиции известных русских богословов:

Филарет Московский.....

.....

Феофан Затворник

.....

Иоанн Кронштадтский.....

.....

3. Перечислите представителей русской религиозной философии

.....
.....
.....

4. Охарактеризуйте взгляд русской религиозной философии на преподавание

.....
.....
.....
.....
.....
.....

5. Дайте определение понятия «народная школа»:

.....
.....

6. Назовите характерные особенности взглядов представителей народной школы на образование:

.....
.....
.....

7. Какое понимание личности в православной христианской антропологии?

.....
.....
.....

.....
8. Объясните словосочетание «семья как «малая церковь»:
.....
.....
.....

9. Охарактеризуйте роль родителей в воспитании детей с позиций православной педагогики:
.....
.....
.....
.....

10. Охарактеризуйте роль учителя в воспитании детей с позиций православной педагогики
.....
.....
.....
.....

11. Перечислите основные формы воспитательной работы в православной педагогике:
1).....
2).....
3).....
4).....
5).....

12. Перечислите факторы духовного воспитания ребенка с позиций православной педагогики:
1).....
2).....
3).....

- 4).....
- 5).....
- 6).....

2.6. Исламская культура в Крыму

Распространение ислама в Крыму начинается в VII веке под влиянием Хорезма и Волжской Булгарии. Известно, что мусульманские купцы и проповедники из Средней Азии и Ирана попали на полуостров в VIII в. и находились там до XII в. Массовая исламизация Крыма началась в первой половине XIII в. после вхождения северной части полуострова в состав Золотой Орды. В Крымском ханстве (сер. XV - к. XVIII вв.) ислам являлся государственной религией, а Крым стал очагом распространения исламской цивилизации в Северном Причерноморье.

1. Дайте характеристику начального этапа распространения ислама в Крыму

.....

.....

.....

.....

.....

2. Как проявляется расцвет исламской культуры в Крымском ханстве?

.....

.....

.....

.....

.....

.....

3. Перечислите и охарактеризуйте основные исламские течения, распространенные в Крыму:

.....
.....
.....
.....
.....

4. Каковы основные нравственные установки крымских мусульман?

.....
.....
.....
.....
.....

5. Перечислите мусульманских ученых Крыма. Охарактеризуйте их вклад в культуру:

.....
.....
.....
.....
.....

6. Каких представителей крымской исламской литературы Вы знаете?

.....
.....
.....
.....
.....

7. Какие архитектурные памятники ислама в Крыму Вам

известны? Заполните таблицу.

Архитектурные памятники ислама в Крыму

Названия	Краткие сведения

8. Перечислите и охарактеризуйте основные виды декоративно-прикладного искусства крымских мусульман:

.....
.....
.....
.....
.....

9. Дайте характеристику музыкального творчества крымских мусульман:

.....
.....
.....
.....
.....
.....
.....

2.7. Актуальные вопросы преподавания учебного модуля «Основы светской этики»

Смысл первоначального понятия этики — единая общность людей. Именно в рамках этого модуля в большей степени должно происходить знакомство учащихся с разными мировоззренческими позициями, взглядами на мир, разным мировосприятием людей. Этот модуль объединяет людей разных мировоззренческих позиций «в миру», где живут рядом друг с другом и атеисты, и агностики, и представители разных верований.

Исходя из содержания уроков, тематики курса, учитель может сам предложить и разработать свои темы в соответствии со спецификой класса, особенностями региона, своей подготовленности.

1. Предложите тематику бесед с детьми в рамках модуля «Основы светской этики»

Тема	Варианты бесед
Толерантность	
Семья	
Дружба	
Справедливость	
Добро и зло	
Милосердие	

Свобода и ответственность	
Права и законы	

2. *Какие темы содержания курса «Основы светской этики», на Ваш взгляд, являются наиболее трудными для восприятия школьников? Почему?*

.....

.....

.....

.....

.....

3. *Охарактеризуйте стадии развития сознания правил у детей:*

1).....

.....

.....

2).....

.....

.....

3).....

.....

.....

4. *Перечислите функции этики:*

1).....

2).....

3).....

4).....

5).....

5. Дайте определение понятий:

Мораль.....

Нравственность.....

Совесть.....

Честь.....

Долг.....

Этика.....

Милосердие.....

Свобода.....

Толерантность.....

6. Перечислите и охарактеризуйте основные концепции справедливости:

7. Каковы критерии справедливости?

1).....

2).....

3).....

4).....

5).....

8. Раскройте основные аспекты морально-этических понятий «добро» и «зло».

1) Утилитарный:.....

.....

2) Социальный:.....

.....

3) Психологический.....

.....

Этика претендует на регламентацию человеческого поведения посредством выработки нормативных программ. Базовые нормативные программы, выработанные в рамках этической мысли характеризуют определенные стратегии человеческой жизни [12].

9. Перечислите и охарактеризуйте базовые нормативно-этические программы:

1).....

.....

2).....

.....

3).....

.....

4).....

.....

5).....

.....

6).....

.....

.....

2.8. Особенности религиозной безопасности в рамках преподавания ОРКСЭ

Религиозная безопасность – состояние защищенности жизненно важных интересов личности, общества и государства от угроз в религиозной сфере общественной жизни, обеспечиваемое государственной конфессиональной политикой и общественно-политической деятельностью традиционных конфессий. Государство без помощи традиционных религий не в состоянии обеспечить религиозную безопасность нации. Религиозная безопасность России может пониматься как состояние стабильного и самобытного развития конфессиональных традиций всех народов России, составляющих российскую нацию. В таком случае одним из основных объектов защиты становится религиозная традиционность и идентичность этносов, народов России, исторически сложившаяся в условиях многоконфессиональности и полиэтничности. Потеря авторитета традиционных религиозных организаций приводит к нарушению религиозного суверенитета нации, к пропаганде различных радикальных религиозных учений, деятельности сект, расколам и конфликтам. В связи с этим, изучение предмета ОРКСЭ, который предполагает приобщение к традиционным российским религиям, приобретает особую значимость и актуальность в контексте проблемы обеспечения религиозной безопасности детей.

1. Перечислите основные направления религиозной безопасности:

- 1).....
.....
.....
- 2).....
.....
.....

3).....

2. *Дайте определение понятий:*

Религиозный фанатизм.....

Религиозный экстремизм.....

Терроризм.....

Тоталитарная секта.....

3. *Дайте классификацию сект:*

1)

2).....

3).....

4)

5).....

4. *Перечислите основные признаки тоталитарной секты:*

1).....

2).....

3).....

4).....

5).....

5. Охарактеризуйте психотехнику вовлечения в религиозную общину:

.....
.....
.....
.....
.....
.....
.....
.....

6. Каковы психологические последствия вовлеченности человека в тоталитарную секту?

.....
.....
.....
.....
.....
.....
.....
.....

7. Перечислите и охарактеризуйте «правила религиозной безопасности»:

1).....

.....
.....

2).....

.....
.....

3).....

.....
.....
4).....
.....
.....

8. Перечислите и охарактеризуйте формы работы по обеспечению религиозной безопасности детей в рамках предмета ОРКСЭ

.....
.....
.....
.....
.....
.....
.....
.....
.....
.....

ЛИТЕРАТУРА

Нормативные документы

1. Конституция Российской Федерации (1993).
2. Письмо Минобрнауки России от 22.08.2012 г. № 08-250 «О введении учебного курса ОРКСЭ».
3. Письмо Минобрнауки России от 08.07.2011 N МД-883/03 «О направлении методических материалов ОРКСЭ».
4. Письмо Минобрнауки России от 30.04.2010 г. № 03-831 «Об апробации комплексного учебного курса ОРКСЭ».
5. Примерная основная образовательная программа начального общего образования (2015).
6. Стратегия национальной безопасности Российской Федерации / Указ президента РФ 31.12.2015 №683.
7. Стратегия развития воспитания в Российской Федерации на период до 2025 г. / Утверждена распоряжением Правительства РФ № 1726-р от 04.09.2014г.
8. Федеральный государственный образовательный стандарт начального общего образования (2009)
9. Федеральный закон «О свободе совести и о религиозных объединениях» (1997).
10. Федеральный закон «Об образовании в Российской Федерации» (2012).
11. Федеральный перечень учебников / Утвержден приказом Минобрнауки России от 28.12.2018 г. № 345.

Основная литература

12. Апресян Р.Г. Идея морали и базовые нормативно-этические программы. М.,1995. - 353 с.
13. Бен-Шломо Йосеф. Введение в философию иудаизма // электронная книга - royalib.ru.doc
14. Гайдуков А.В. Религиоведение: Учебно-методический комплекс. – СПб. 2012. – 80 с.

15. Гараджа В. И. Социология религии: Учеб. пособие для студентов и аспирантов гуманитарных специальностей. - 3-е изд., перераб. и доп. - М.: ИНФРА-М, 2005. - 348 с.

16. Данилюк А.Я., Кондаков А.М., Тишков В.А. Концепция духовно-нравственного развития и воспитания личности гражданина России / А.Я. Данилюк, А.М. Кондаков, В.А. Тишков. - М.: «Просвещение», 2009.

17. Иванов Д.А. Компетенции и компетентностная модель современного учителя.

18. Кларин М.В. Инновационные модели обучения в зарубежных педагогических поисках. М., 1994.

19. Левитский А.В. Методологические особенности преподавания комплексного учебного курса «Основы религиозных культур и светской этики»: Учебно-методическое пособие. – Екатеринбург, 2011. – 73 с.

20. Михайлова Л. Б. Религиозные традиции мира: иудаизм, христианство, ислам: Учебное пособие»: Прометей; Москва; 2013.

21. Пивоваров Д.В. Философия религии: Учеб. пособие. – М.: Аккадемический Проект; Екатеринбург: Деловая книга, 2006. – 640 с

22. Членов М.А. Основы религиозных культур и светской этики. Основы иудейской культуры. 4-5 классы: учеб. пособие для общеобразоват. учреждений / М.А. Членов, Г.А. Миндрин, А.В. Глоцер. – М.: Просвещение, 2010. – 95 с.

23. Якиманская И.С. Развивающее обучение. М., 1979.; Она же. Педагогическая психология: Основные проблемы. М., 2008.

Электронные ресурсы

24. <https://infourok.ru/ispolzovanie-pritch-na-urokah-orkse-3234022.html>

25. <https://nsportal.ru/nachalnaya-shkola/orkse/2016/06/20/hristianskie-pritchi-na-urokah-orkse>

26. <https://www.pinterest.ru/pin/328199891577489129/>

27. <https://studfiles.net/preview/1670482/page:22/>

Учебное издание

Ю. Н. ГОРОШКО

**РАБОЧАЯ ТЕТРАДЬ
ДЛЯ СЛУШАТЕЛЕЙ ДОПОЛНИТЕЛЬНОЙ
ПРОФЕССИОНАЛЬНОЙ ПРОГРАММЫ
ПОВЫШЕНИЯ КВАЛИФИКАЦИИ**

**Актуальные вопросы преподавания предмета
«Основы религиозных культур
и светской этики (ОРКСЭ)»
в общеобразовательных организациях**

В авторской редакции
Технический и художественный редактор *Е. В. Мажарова*
Вёрстка *А. Н. Гладкая*

Подписано к печати
Формат 60x84 1/16
Усл. п. л. 5.81
Тираж 300 экз.

Издательство ООО «Антиква»
295000, Российская Федерация, Республика Крым,
г. Симферополь, пер. Героев Аджимушкая 6, оф. 3,
тел. : +79788913701 e-mail: antikva07@mail.ru

Напечатано в типографии ИП Гальцовой Н. А.
Российская Федерация, Республика Крым,
г. Симферополь, пгт Аграрное, ул. Парковая, 7, кв 908